

Cohabiter avec la faune sauvage.

Gestion des milieux et des espèces



OFB
OFFICE FRANÇAIS
DE LA BIODIVERSITÉ

1.1 - Le débord de toit

Les principales espèces utilisant cet espace, qui leur sert de gîte ou de lieu de nidification, sont le martinet noir, l'hirondelle de fenêtre, diverses espèces de chauves-souris et certains insectes du groupe des hyménoptères (frelons, guêpes, polistes, abeilles). Il est difficile de prévoir un gîte spécifique pour les hyménoptères, mais au printemps, lorsqu'ils sont en quête d'une cavité pour nidifier, ils examinent les moindres recoins favorables et peuvent occuper un espace prévu au départ pour les chauves-souris ou les martinets.

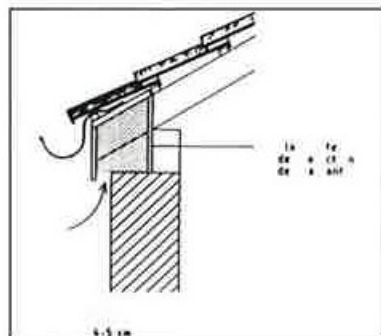

cavité sur le couronnement du mur

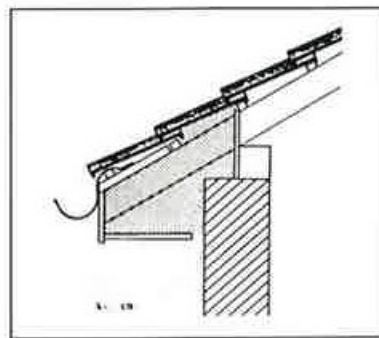
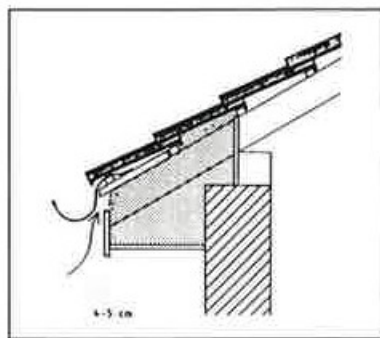

cavité dans l'avant-toit

Un aménagement du débord de toit peut permettre d'héberger un certain nombre de ces espèces (martinet, chauves-souris, hyménoptères) sans occasionner de gêne particulière.

L'emploi de revêtement de façade ayant une structure rugueuse est de nature à favoriser l'accrochage du nid de l'hirondelle de fenêtre. Afin d'éviter les problèmes liés aux déjections des jeunes oiseaux, on peut fixer une planchette sous les nids.

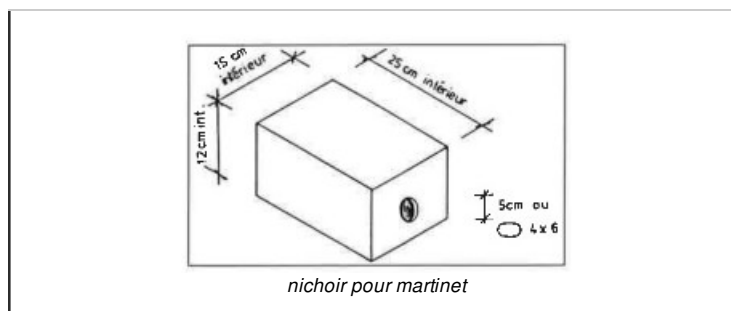

Lorsque le gîte n'a pas été prévu lors de la construction, il reste toujours la possibilité d'installer des nichoirs sous le débord de toit. Leur positionnement peut alors être étudié de manière à ce qu'ils s'intègrent à la façade au lieu d'être perçus comme des éléments rapportés. Ils doivent être placés le plus haut possible par rapport au sol (hauteur supérieure à 5 mètres environ).

[Haut de page](#)

Tous droits réservés © - Propriété de l'OFB